

VA 2000



Vollautomatischer Schnellschneider

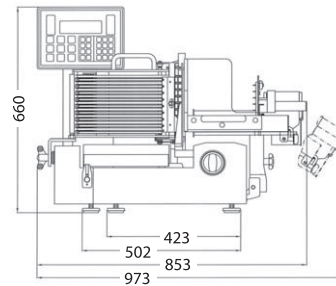
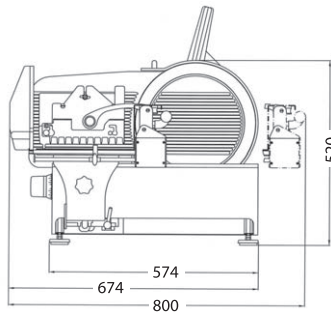

- ▷ Ergonomisches Design in Edelstahl für höchste Ansprüche.
- ▷ Automatisches Fächern und Stapeln.
Einfache Bedienung.
- ▷ Variable Schlittengeschwindigkeit – bis zu 55 Hübe pro Minute.
- ▷ Schnelle und leichte Reinigung. Umschaltbar auf Handbetrieb.
- ▷ Wartungsfreier Getriebedirektantrieb.
Messerdurchmesser 330 mm.

VA 2000



Technische Daten

Aufstellfläche	(L x B): 574 x 502 mm
Außenmaß	(L x B x H): 674 x 853 x 490 mm
Gewicht	ca. 75 kg
Spannung	wahlweise 400 V Drehstrom oder 230 V Wechselstrom
Leistungsaufnahme	0,6 kW
Geräuschpegel	<70 dB (A)
Messer	330 mm Ø, rostsicheres Spezial-Hartchrom-Messer mit Hohlschliff; lange Schnitthaltigkeit
Schnittstärken-einstellung	0 bis 10 mm (stufenlos)
Schneidlänge	255 mm
Schneidhöhe	180 mm
Schneid-geschwindigkeit	stufenlos einstellbar von 24 - 55 Hüben/Minute
Präzises Schneiden	mittels separatem Getriebemotor für den Messerantrieb. Durch Direktantrieb 98% Kraftübertragung auf das Messer.

Stapeln	 maximale Stapelhöhe 75 mm
Fächern	 1 - 9 Lagen automatisch, Fächerabstand voreinstellbar
Handbetrieb	Für spezielle Schneidaufgaben lässt sich der Schlittentisch durch einfach Bedienung des Umschalthebels auf Handbetrieb umstellen.
Sicherheit und Hygiene	Modell VA 2000 entspricht den gültigen gesetzlichen Sicherheits- und Hygienevor- schriften. Schleifapparat abnehmbar. Reinigung: Schlittentisch abklappbar. Kettenrahmen, Abschläger und Auffangplatte abnehmbar. Alle mit dem Schneidgut in Berührung kommenden Metallteile sind aus rostfreiem Edelstahl.

Sonderausführungen

VA 2000 Teflon

Ideal für das Schneiden von Käse. Schlittentisch, Anschlagplatte, Messerschutzplatte und Messer sind mit Teflon beschichtet. Kein Schmieren und kein Kleben mehr. Aufkrustungen werden zuverlässig verhindert. Weiterer Vorteil: schnelle und einfache Trockenreinigung. Sonst alle Daten wie VA 2000.

Aufstellbock, feststehend

Aus rostfreiem Edelstahl

Außenmaß	(L x B x H): 740 x 650 x 670 mm
-----------------	---------------------------------

Aufstellbock, rollbar

Aus rostfreiem Edelstahl

Außenmaß	(L x B x H): 740 x 650 x 670 mm
-----------------	---------------------------------